

TRUPER



CÓDIGO: 17411 CLAVE: SOIN-250

Soldadora inversora 250A, 220V, TRUPER

- Ligera, compacta y fácil de transportar, más eficiente (mayor ciclo de trabajo) y con menor consumo eléctrico que una soldadora convencional
- Rango de corriente: 2 Fases (**30 A - 250A CD**)
- Voltaje de alimentación: 2 Fases (**220 V**)
- Para procesos de soldaduras de electrodos revestido (SMAW) y tungsteno (TIG)
- Bornes de cambio rápido: 1/2"
- Para electrodo revestido 6013, 6011 (Hasta 1/4") y 7018 (Hasta 3/16")
- Display digital y perilla para ajuste de corriente
- Luz indicadora de protección térmica y de energía



Corriente constante

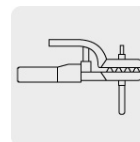
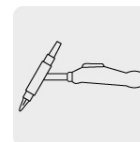

Corriente directa

SMAW
Electrodo revestido

TIG Tungsteno

Certificaciones y garantías



Especificaciones

Corriente máxima	250 A CD
Bornes	1/2"
Ciclo de trabajo	50% (5 minutos de trabajo por 5 minutos de descanso)
Alimentación	2 FASES (220 V CA / 55 A / 50 - 60 Hz)
Voltaje de circuito abierto	76 V CD
Potencia	12.1 kVA
Rango de corriente	2 FASES (30 A - 250 A CD)
Tipos de electrodo	6013, 6011 y 7018
Dimensiones (Base x Alto x Fondo)	19 cm x 27 cm x 46 cm
Peso	8.7 kg (19 lb)
Empaque individual	Caja

Especificaciones

Inner	1
Pallet	24

País de origen

Fabricado en China bajo las estrictas especificaciones de GRUPO TRUPER

Incluye

Cable con tenaza para tierra 2.4 m (7.9 ft), # 3 AWG (25 mm²)

Cable con tenaza portaelectrodo 2.3 m (7.5 ft), # 3 AWG (25 mm²)

Careta protectora

Cepillo de alambre

Correa

1 kg de Electrodo 1/8" E6013-4

Refacciones y/o accesorios disponibles en catálogo (no incluidas)

Código	Clave	Descripción
14112	AN-GRUPO1	Antorcha proceso TIG p/soldadoras inversoras y multiprocesos
14114	DIF-GRUPO1	Juego de 3 difusores para SOMU-200X y SOMU-250X, TRUPER
14115	BOQ-GRUPO1	Juego de 3 boquillas para SOMU-200X y SOMU-250X, TRUPER
14117	PBOQ-GRUPO1	Juego de 3 portaboquillas para SOMU-200X y SOMU-250X, TRUPER
100288	CAB-300A	Cables con pinza a tierra para SOMU-250X y SOIN-250

Imágenes complementarias

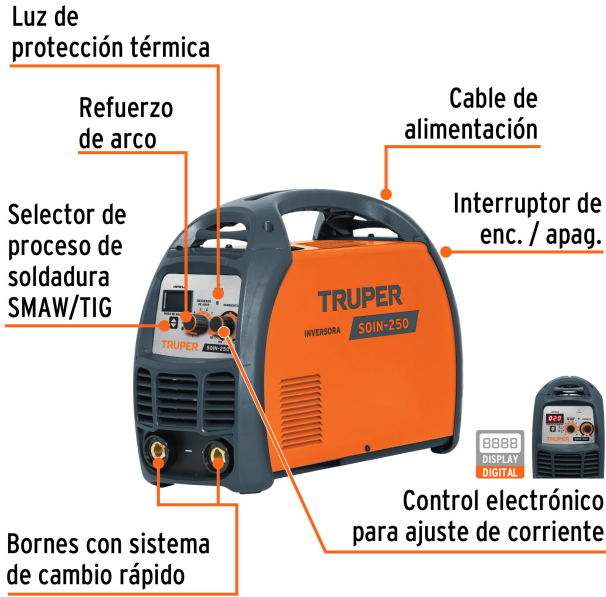

Características técnicas:

- IGBT INVERTER** Tecnología que puede operar a cualquier nivel de corriente
- THERMAL PROTECT** Protección térmica contra sobrecarga
- ARC FORCE** Ajusta el valor óptimo del arco de la soldadura y permite soldar en diferentes posiciones
- ANTI STICK** Evita el sobrecalentamiento y la adherencia del electrodo
- HOT START** Facilita el arranque del arco
- LIFT TIG** Facilita el arranque del arco con el proceso TIG

Accesorios incluidos:

-  Cable con tenaza para tierra: Cable: 2.4 m (7.9 ft) #3 AWG (25 mm²)
-  Cable con tenaza portaelectrodo: Cable: 2.3 m (7.5 ft) #3 AWG (25 mm²)
-  Correa
-  Careta protectora
-  Cepillo de alambre
-  1 kg Electrodos 1/8" E6013-4

Imágenes complementarias

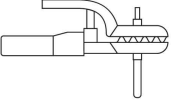
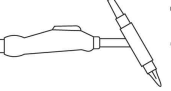
<p>Para procesos de electrodo revestido</p>  <p>SMAW Electrodo revestido</p>	<p>6013 / 6011 3/32" 1/8" 5/32" 3/16" 1/4"</p>
	<p>7018 3/32" 5/32" 1/8" 3/16"</p>
 <p>TIG Tungsteno</p>	<p>1 mm (0.039") 1.6 mm (0.062") 2 mm (0.078") 2.4 mm (0.094")</p>

