

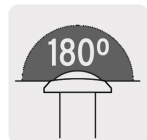

CÓDIGO: 43673 CLAVE: MIRI-2

Mirilla de seguridad acabado latón antiguo, Hermex

- Fabricada en latón
- Lentes de vidrio
- Para puertas con espesor de 35 mm a 56 mm



Ángulo de visión

Certificaciones y garantías



Especificaciones

| | |
|------------------------|---------------|
| Acabado | Latón antiguo |
| Ángulo de visión | 180° |
| Longitud | 43 mm |
| Diámetro de la mirilla | 29 mm |
| Empaque individual | Bolsa |
| Pallet | 3456 |
| Inner | 6 |
| Master | 36 |

País de origen

Fabricado en China bajo las estrictas especificaciones de GRUPO TRUPER

Imágenes complementarias

Cuerpo de latón

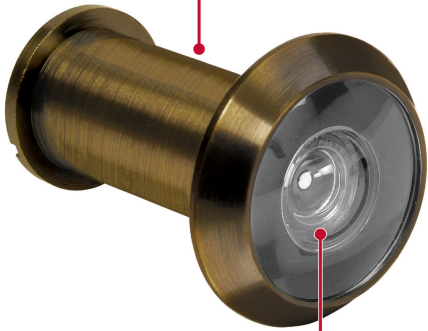

Lente de vidrio

Diámetro del cuerpo
19/32" (15 mm)

Diámetro de la mirilla
1 3/16" (30 mm)



Largo
1 3/4" (45 mm)

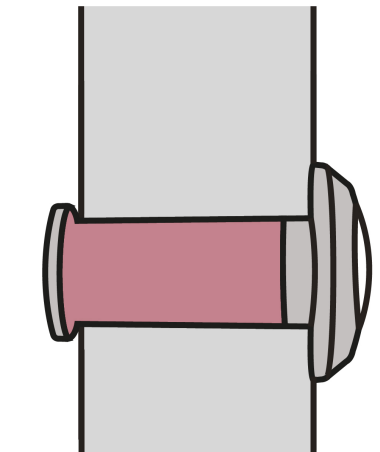
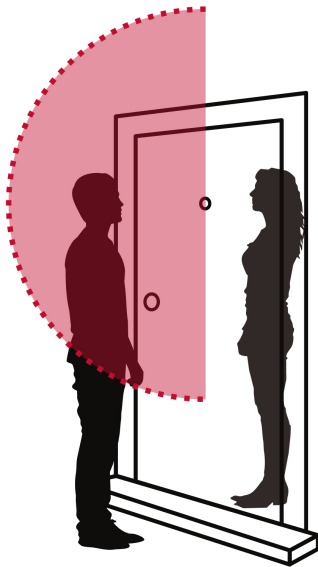

Para puertas de
35 - 56 mm
de espesor

Imágenes complementarias

