

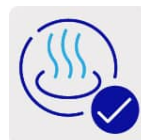



CÓDIGO: 46862 CLAVE: VAP-001L

Luminario lineal de LED 36 W de sobreponer a prueba de vapor

- Ahorra hasta el 90% en el consumo de energía
- Cuerpo de ABS y cubierta de policarbonato
- Encendido instantáneo
- LED integrado
- Ideal para bodegas, naves industriales, estacionamientos, pasillos, andenes y áreas de servicio



A prueba de vapor

Luz de día
6,500 K

Índice de reproducción de color



Sobreponer

Tiempo de vida
20,000 h / 20 años

IP 65



Incluye tornillería



Amigable con el ambiente

Certificaciones y garantías

- Cumple la norma: NOM-003-SCFI



Especificaciones

Potencia	36 W
Flujo luminoso	3,800 lm
Tensión	120 V - 240 V
Temperatura de color	6,500 K / Luz de día
Tiempo de vida	20,000 h
Grado IP	65
Dimensiones (alto x largo x fondo)	8 x 120 x 8 cm

Especificaciones

Empaque individual	Caja
Inner	1
Máster	8
Pallet	120

País de origen

Fabricado en China bajo las estrictas especificaciones de Truper

Incluye

Driver

Imágenes complementarias

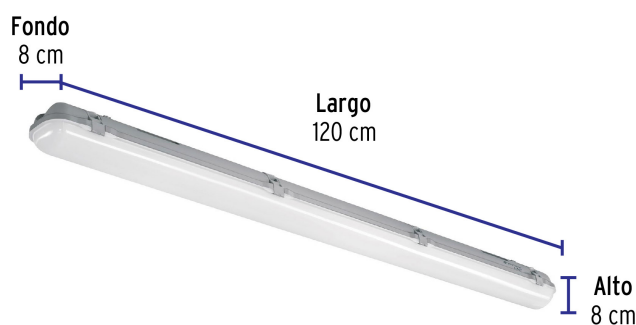
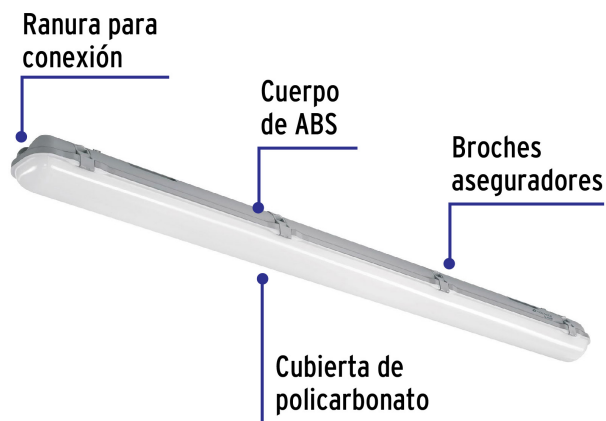

Imágenes complementarias

Grado de protección (IP)



1ER. DÍGITO: PROTECCIÓN CONTRA SÓLIDOS	2DO. DÍGITO: PROTECCIÓN CONTRA LÍQUIDOS
X Sin protección	X Sin protección
1 Protección contra objetos de diámetro superior a 50 mm	1 Protección contra goteo vertical o condensación
2 Protección contra objetos de diámetro superior a 12 mm	2 Protección contra goteo con una inclinación de 15 grados
3 Protección contra objetos con diámetro superior a 2.5 mm	3 Protección contra goteo con una inclinación de 60 grados
4 Protección contra objetos con diámetro superior a 1 mm	4 Protección contra salpicaduras de gotas en todas direcciones
5 Protegido contra ingreso limitado de polvo	5 Protección contra chorros de agua a baja presión
6 Totalmente protegido contra el polvo	6 Protección contra potentes y continuos chorros de agua
	7 Protección contra inmersiones temporales
	8 Protección contra inmersiones prolongadas o permanentes

